

SPESIFIKASI TEKNIS

NAMA BARANG	: TEKEP ISOLATOR EXTENTION
TYPE	: YS-EXT 150AP
FUNGSI	: MENGISOLASI PENGHANTAR A3C DARI GANGGUAN TEMPORER
PENGHANTAR	: A3C 70 mm ² ; 150 mm ² ; 240 mm ²
PENGGUNAAN	: MEMPERPANJANG TEKEP ISOLATOR TYPE YS-B ATAU YS-L PADA ISOLATOR LINE POST MAUPUN PIN POST
BAHAN BAKU TEKEP	: HARD POLYVINYL CLORIDE DAN SOFT POLYVINYL CLORIDE
TEKANAN CETAK	: 350 TON
TEMPERATUR KERJA	: TEKEP : MAX 160 ⁰ C, SABUK : MAX 200 ⁰ C.
TEGANGAN TEMBUS	: 30,4 kV AC
BAHAN BAKU SABUK	: NYLON
KEKUATAN SABUK	: 150 daN
BERAT BERSIH/SET	: 192 gr ± 5%
LIFETIME	: 5 TAHUN
KONSTRUKSI	: KONSTRUKSI DIBUAT SEDEMIKIAN RUPA AGAR DAPAT MENGISOLASI PENGHANTAR A3C DARI GANGGUAN TEMPORER (BURUNG/BINATANG/POHON DSB) ATAU DAPAT PULA DIGUNAKAN UNTUK MENGISOLASI KABEL A3CS PADA BAGIAN ISOLASI KABEL YANG RUSAK.

DIMENSI SESUAI GAMBAR DI BAWAH INI :

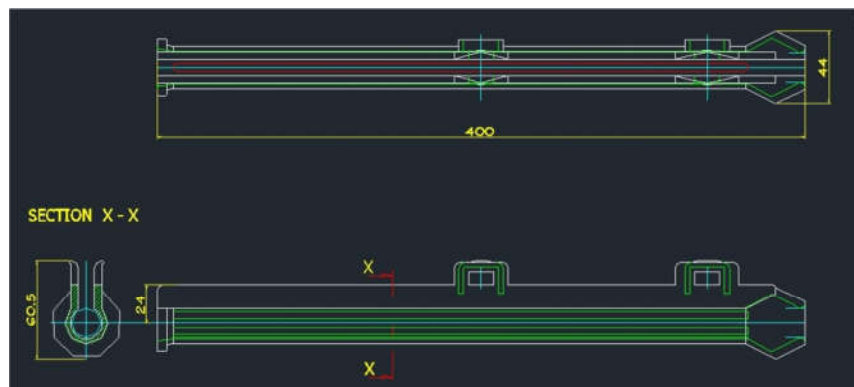

DIMENSI TEKEP ISOLATOR EXTENTION

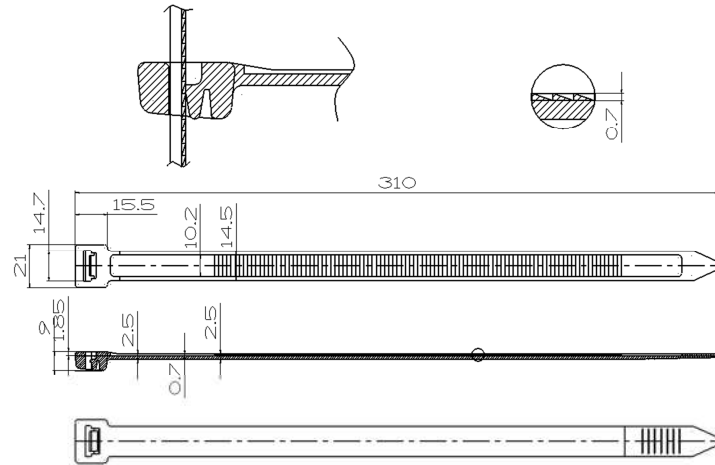

DIMENSI SABUK PENDEK